

CTM-3K专用电流暨KCU通讯模块接口使用手册

警告：CTM-3K 之安装，应委任合格之专业技术人员执行。不当之安装，可能导致设备毁损。

规格

电气规格	
直流电源	9 至 36 Vdc
CT 一次侧电流	50 至 3000 A (可选择)
CT 二次侧电流	1A或5A (可选择)
CT 额定负荷	大于5 VA
静态消耗功率	小于 1W @12Vdc

物理特性	
重量	329 g +/- 2%
	0.73 lb +/- 2%
操作温度	-20 至 +60 °C
储存温度	-30 至 +80 °C
相对湿度	90%以下

CTM-3K 产品外观

SW1：空载电流归零校正按钮

CTM-3K 与控制器正常联机状态下，长按归零按钮 3 秒可执行电流归零校正，待 L1 指示灯红 / 绿交替闪烁代表完成归零校正

L1：状态指示灯

- 绿灯恒亮：直流电源供电中
- 红灯恒亮：与控制器联机中断
- 绿灯闪烁：正常工作中 (CT 二次侧比值 1A)
- 红灯闪烁：正常工作中 (CT 二次侧比值 5A)

J1：通讯连接线插座

具防呆塞孔设计，不可反接

SW2：CT 二次侧电流设定开关

ON - 1A / OFF - 5A

保护熔丝：2A / 250Vac

直流电源输入端子

B+：直流电源正极输入

B-：直流电源负极输入

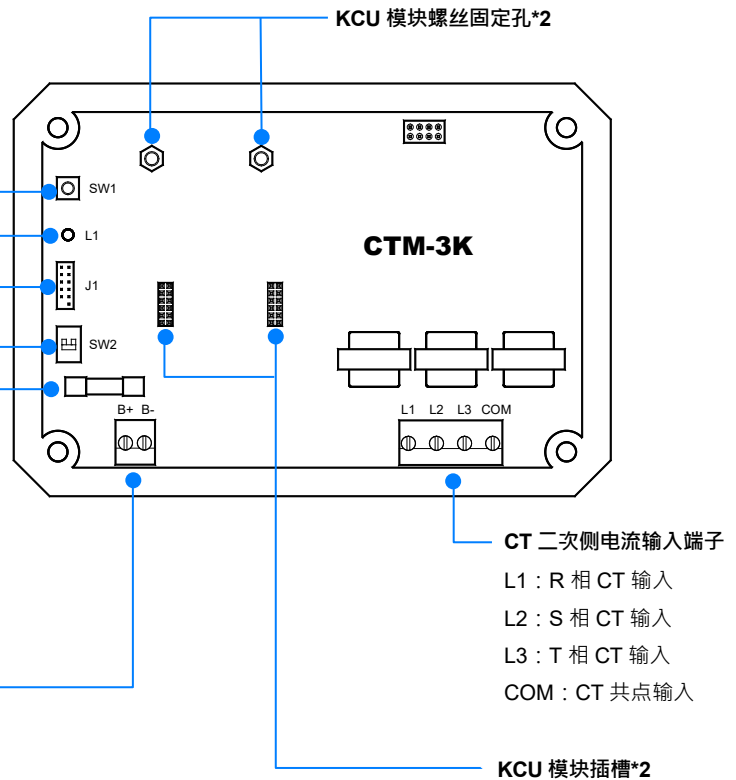

使用手册下载



产品型录下载



固也泰官网



● 安装与配线

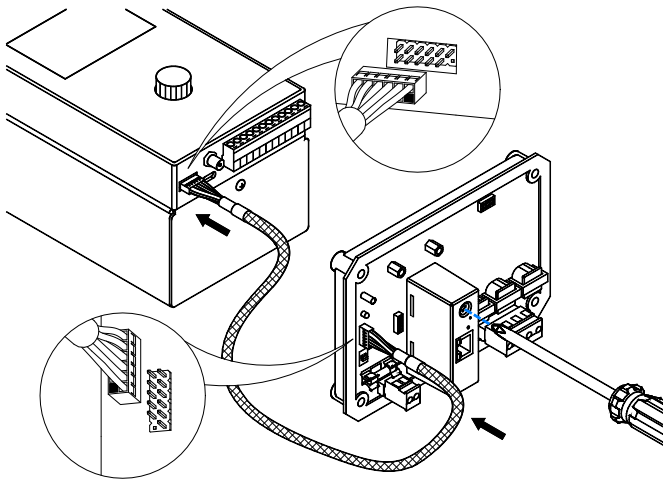

CTM-3K 安装步骤

1. 将 CTM-3K 安装固定于电气箱体适当位置
2. 负载比流器 CT 采三相四线式接法，连接于 CTM-3K 美规输入端子(参建议接线图)
3. 依 CT 二次侧比值正确设定 SW2 为 1A 或 5A
4. 将 KCU-xx 模块锁接于通讯插槽上，两组插槽无顺序分别，可自由使用（无 KCU 模块需求者可不予理会）
5. 配接通讯连接线与控制单元链接，通讯线插座具防呆设计
6. 连接直流电源（9-36 Vdc）提供 CTM-3K 工作电源，正负极性不可反接
7. 于控制单元设定 CT 电流比值

● 外型尺寸与建议接线

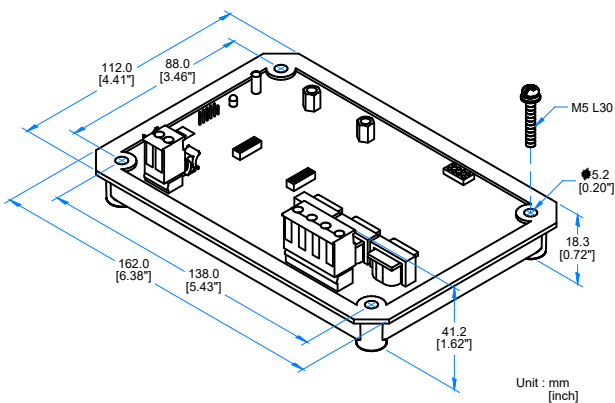

外型尺寸

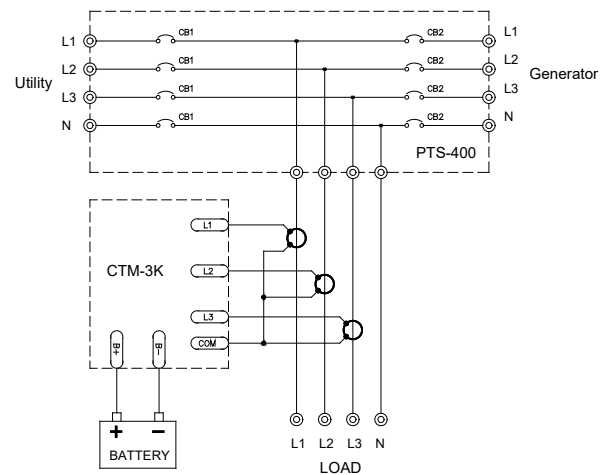

建议接线

● 配件

项目	品名	描述
标准配件	HU-050-KCU-09	500 mm 通讯连接线
选购配件	HU-100-KCU-09	1000 mm 通讯连接线