

# TSP-04

ACB 空气断路器型 ATS 专用三相变压模块  
模块化配线盘 · 可简化 ATS 组装配线

## 特色

- 适用于系统电压 100-500 Vac 时使用<sup>\*1</sup>
- 采 Plug-In 连接器连接 ACB 与 ATS-01<sup>\*2</sup>
- 采电路板设计以减少 ATS 配线维修工时
- 电路板以 UL94-V0 树脂灌注 · 可适用于各种恶劣环境
- 内建常用电源与备用电源全相保护熔丝
- 提供告警输出与引擎遥控起动干接点

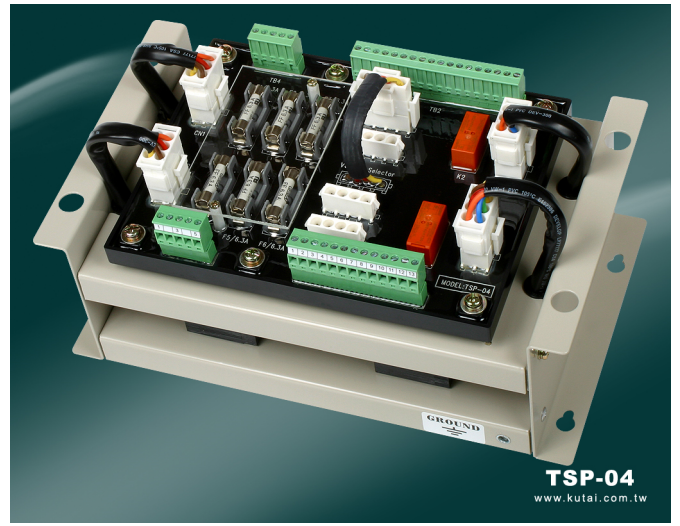

## 技术参数

熔丝	作用	熔丝电流	启断容量	Plug-In 连接器	适用电压范围	通用电压对照表
F1	常用电源保护熔丝	6.3A	50 KA @ 500 Vac	100-120 Vac	+/- 10%	100, 110, 120
F2	常用电源保护熔丝	6.3A	50 KA @ 500 Vac	200-240 Vac	+/- 10%	200, 220, 240
F3	常用电源保护熔丝	6.3A	50 KA @ 500 Vac	380-420 Vac	+/- 10%	380, 401, 415
F4	备用电源保护熔丝	6.3A	50 KA @ 500 Vac	440-480 Vac	+/- 10%	440, 460, 480
F5	备用电源保护熔丝	6.3A	50 KA @ 500 Vac			
F6	备用电源保护熔丝	6.3A	50 KA @ 500 Vac			

连接器	功能	容量	连接器	功能	容量
Remote Start	引擎遥控起动接点	250 Vac / 7A	TB2	连结至 ACB	300 Vac / 15A
Prog. Output	告警输出干接点	120 Vac / 0.5A	TB3, TB4, TB5	连结至内部变压器	600 Vac / 8A
CN1, CN2, CN3, CN4	连结至 ATS-01 控制器	600 Vac / 8A			

## 图示与尺寸

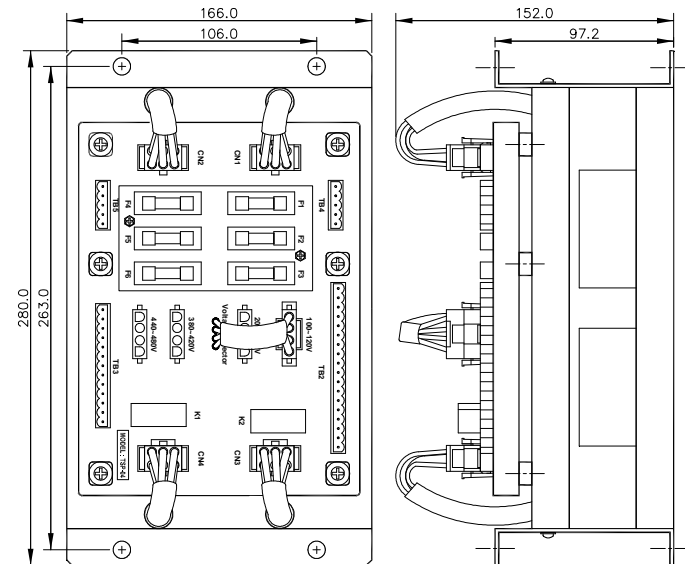

## 物理特性

尺寸	280.0 (L) x 166.0 (W) x 152.0 (H) mm
重量	5.5 Kg +/- 2%

- \*1 TSP-04 额定容量为 105 VA。
- \*2 ATS-01 为 ATS 微电脑控制模块 · ACB 为空气断路器型自动切换开关。
- \*3 其他类型开关请使用 TSP-01 三相变压模块。
- \*4 连结至 [TSP-04 内部线路图](#)。